

3 / Fonctionnement

Le radiateur possède :

1 - Trois modes de fonctionnement : confort , économique  et hors-gel .

2 – 11 programmes :











- 9 programmes journaliers (P1 – P9)
- Programme hebdomadaire (AU)
- Programme libre (FR)

3 – Chaque jour de 24 heures est divisé en 48 segments. Chaque segment doit être programmé avec un mode des trois modes de fonctionnement jusqu'à avoir un jour complet. (Les programmes journaliers sont gardés dans la mémoire interne de l'appareil. Le programme libre n'est pas gardé dans la mémoire du radiateur, une fois le programme terminé, le radiateur passe automatiquement en mode hors-gel) Affecter un programme journalier (P1 – P9) à chaque jour de la semaine afin d'avoir le programme hebdomadaire.







IV / FONCTIONNEMENT

1 - Après le raccordement de l'appareil au secteur, appuyé sur  Pour mettre l'appareil en marche.

2 – Ajustement du jour et de l'heure :





- Presser une fois , la date clignote, utiliser ensuite le boutons  et  pour choisir le jour, 1 - Lundi, 2 – Mardi, 3 – Mercredi, 4 – Jeudi, 5 – Vendredi, 6 – Samedi, 7 – Dimanche.
- Presser une nouvelle fois , les heures clignotes, utiliser ensuite le boutons  et  pour ajuster l'heure,
- Presser une nouvelle fois , minutes clignotes, utiliser ensuite le boutons  et  pour ajuster les minutes,
- Presser une dernière fois  pour confirmer votre choix.

3 – Réglage de la température des différents modes de fonctionnement

- Appuyer sur  durant 3 secondes, l'indicateur de température ainsi que l'icône  du mode confort se mettent à clignoter. Utiliser ensuite le boutons  et  pour ajuster la température souhaitée pour le mode confort. (Exemple 22°C)
- Appuyer de nouveau sur , l'indicateur de température ainsi que l'icône  du mode économique se mettent à clignoter. Utiliser ensuite

III / DESCRIPTION

1 // le panneau de contrôle

-  - Bouton on / off
-  - Réglage de l'heure, du temps et de la température,
-  - Sélection du mode et des programmes,
-  - Augmentation du temps, de la puissance et de la température,
-  - Diminution du temps, de la puissance et de la température,

5 – Réglage du programme journalier et du programme hebdomadaire

Premièrement choisissez votre mode de fonctionnement, journalier ou hebdomadaire en suivant le point 4 de votre notice.

Appuyer sur  3 secondes, l'icône **Pro** commence à clignoter, cela signifie que vous êtes en mode sélection de programme.

A – Réglage du programme journalier.

Appuyer sur  pour choisir un programme journalier (de P1 à P9). L'afficheur de temps passe alors à **00:00** et le premier segment du programme concerné se met à clignoter. (Cela signifie que vous êtes entrain de régler le programme journalier en commençant de 00 :00 et chaque segment représente une tranche de ½ heure.)

- A l'aide de la touche  choisissez le mode associé au segment.  pour confort,  pour économique  et  pour hors-gel
- Confirmez votre choix en appuyant sur la touche 
- Répéter l'opération pour tous les segments associés au programme choisi.
- A la fin de tous les segments appuyer sur 

II / INSTALLATION

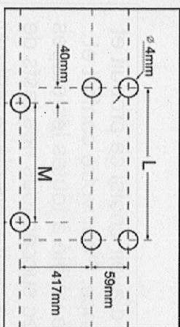

Distance L et M entre les points de fixations

Radiateur	600W	900W	1200W	1500W	1800W
L (mm)	160	320	400	560	720
M (mm)	80	240	320	480	640

Schéma 1



Schéma 2

6 – Pré réglage d'usine

- pour confort ☀️,
- pour économique 🌙
- pour hors-gel ❄️,

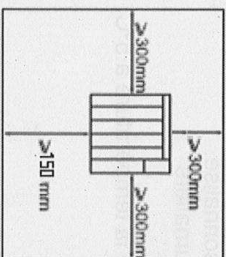
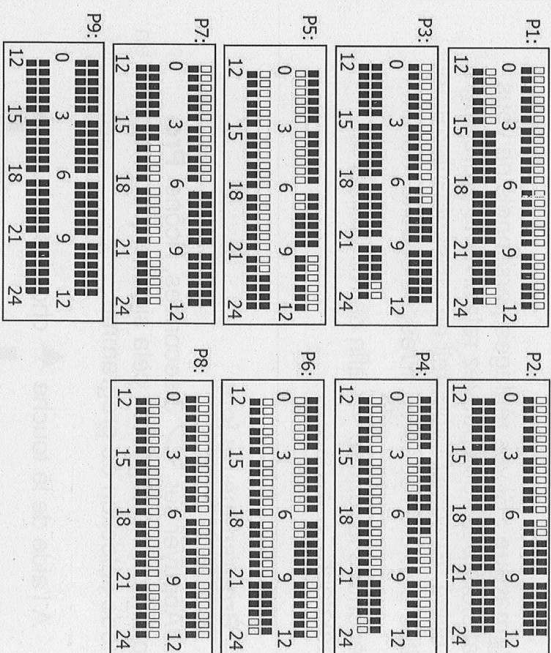

P1 à P3 : Utilisation pour les pièces à vivre.

P1 : Jours de la semaine

P2 : Samedi

P3 : Dimanche

P4 à P6 : Utilisation pour les chambres.

P4 : Jours de la semaine

- L'appareil ne doit pas être placé juste en dessous d'une prise de courant.
- Le cordon d'alimentation ne doit en aucun cas être en contact avec les parties chaudes de l'appareil.
- **MISE EN GARDE** : Pour éviter une surchauffe, ne pas couvrir l'appareil de chauffage.



- Ne jamais plonger l'appareil dans l'eau ou tout autre liquide.
- Ne pas utiliser cet appareil de chauffage à proximité d'une baignoire, d'une douche ou d'une piscine.
- Garder l'appareil à une distance minimum d'un mètre d'objets inflammables tels que les rideaux, textiles...
- Ne pas nettoyer l'appareil avec des produits chimiques abrasifs.
- Ne pas introduire d'objets métalliques pointus, ni vos doigts dans l'appareil pour ne pas l'endommager et éviter tout risque de choc électrique.
- Ne jamais utiliser d'autres accessoires que ceux livrés et recommandés par le fabricant. Ceci peut être dangereux et risque d'endommager l'appareil.
- Ne jamais réparer l'appareil vous-même. Vous perdriez le bénéfice de la garantie. Comme tout appareil électrique, il doit être réparé par une personne qualifiée. De même, le changement du cordon d'alimentation représente un réel danger et il est nécessaire de contacter un réparateur agréé.



LE FABRICANT NE SAURAIT ÊTRE TENU POUR

Appuyer de nouveau sur  3 secondes pour sortir du mode de programmation. L'appareil reprend alors son mode de fonctionnement normal.

Remarque : Ce programme n'est pas gardé dans la mémoire du radiateur, après avoir été effectué l'appareil repasse automatiquement en mode hors-gel.

Verrouillage de l'appareil :

Le clavier de l'appareil devient inactif après une minute sans toucher à aucun bouton du clavier de contrôle. L'icône  apparaît.

Pour débloquent l'appareil, maintenez le bouton  et  enfoncé en même temps durant 3 secondes.

Entretien :

ETEINDRE L'APPAREIL

Placer le bouton de fonctionnement en position « OFF »
Nettoyer avec un chiffon humide doux.

Attention : Ne pas utiliser de produits abrasifs. Ils pourraient endommager l'appareil.

MANUEL D'INSTRUCTION

Radiateur aluminium
AHLA-RS

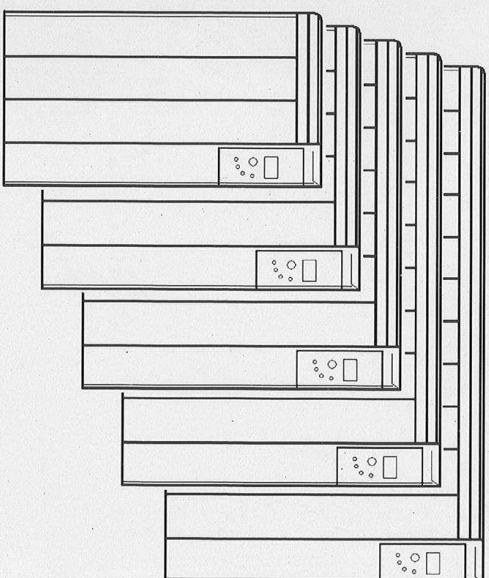

DELTA THERMIE

Nettoyer votre appareil au moins une fois par an avec un aspirateur afin de retirer les amas de poussière éventuels

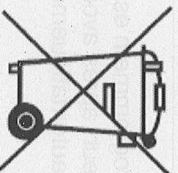

Indications relatives à la protection de l'environnement

Au terme de sa durée de vie, ce produit ne doit pas être éliminé avec les ordures ménagères mais doit être remis à un point de collecte destiné au recyclage des appareils électriques et électroniques. Le symbole figurant sur le produit, la notice d'utilisation ou l'emballage vous indique cela. Les matériaux sont recyclables conformément à leur marquage. Vous apporterez une large contribution à la protection de l'environnement par le biais du recyclage, de la réutilisation matérielle ou par les autres formes de réutilisation des appareils usagés. Veuillez vous adresser à votre municipalité pour connaître la déchetterie compétente.

CONSIGNES DE SECURITE

LIRE ATTENTIVEMENT CETTE NOTICE AVANT LA PREMIERE UTILISATION DE L'APPAREIL.

- Cet appareil n'est pas prévu pour être utilisé par des personnes (y compris des enfants) dont les capacités physiques, sensorielles ou mentales sont réduites, ou des personnes dénuées d'expérience ou de connaissances, sauf si elles ont pu bénéficier, par l'intermédiaire d'une personne responsable de leur sécurité, d'une surveillance ou d'instructions préalables concernant l'utilisation de l'appareil.
- Il convient de surveiller les enfants pour s'assurer qu'ils ne jouent pas avec l'appareil.
- Un moyen de déconnexion ayant une distance d'ouverture des contacts de tous les pôles doit être prévu dans les canalisations fixes conformément aux règles d'installation.
- Vérifier que le voltage indiqué sur la plaque signalétique de l'appareil correspond bien à celui de votre installation électrique. Si ce n'est pas le cas, adressez-vous à votre revendeur et ne branchez pas l'appareil.
- Ne jamais laisser à la portée d'enfants et ne pas les laisser utiliser l'appareil. Cet appareil est destiné à un usage domestique et à être utilisé selon les instructions du manuel.
- Vérifier régulièrement l'état du cordon d'alimentation. Ne jamais utiliser l'appareil si le cordon d'alimentation, la prise ou l'appareil est endommagé.

RESPONSABLE DE LA MAUVAISE UTILISATION DE
L'APPAREIL. CONSERVER SOIGNEUSEMENT CE
MODE D'EMPLOI

P5 : Samedi

P6 : Dimanche

P7 à P8 : Utilisation pour un bureau

P7 : Jours de la semaine

P8 : Samedi et Dimanche

P9 pour un chauffage continu d'une pièce quelconque.









Remarque : Si vos réglages personnels ne vous satisfont pas vous pouvez retrouver le préréglage d'usine. Eteignez l'appareil en utilisant l'interrupteur situé derrière l'appareil. Pressez ensuite durant 7 secondes la touche  afin de réinitialiser le radiateur.

DELTA THERMIE vous félicite d'avoir choisi ce produit et vous remercie de votre confiance. Pour votre confort et votre sécurité, votre article a été vérifié à toutes les étapes de sa fabrication et a passé avec succès tous nos tests de qualité. Nos produits sont conçus pour vous plaire tant par leur design que par leur facilité d'utilisation et dans l'objectif constant de vous apporter complète satisfaction.

I / CARACTERISTIQUES TECHNIQUES

7- Programme du jour

Appuyer sur  3 secondes, l'icône **Pro** commence à clignoter, cela signifie que vous êtes en mode sélection de programme.

- A l'aide de la touche  choisissez le mode associé au segment. , ,  pour économique  et  pour hors-gel 
- Confirmez votre choix en appuyant sur la touche 
- Répéter l'opération pour tous les segments associés au programme choisi.

- Ecran Digital LCD
- Réglage de la température par écran digital
- Horloge
- Calendrier hebdomadaire
- 2 modes d'utilisation :
 - Manuel
 - Automatique avec préréglage hebdomadaire
 - Timer de 24h, réglage personnalisé.
 - 9 préréglages différents journaliers
- Fonction hors-gel (Maintien de la température à 5°C)

pour garder votre programmation dans la mémoire de l'appareil, ceci vous fera directement entrer dans le programme suivant.

B – Réglage du programme hebdomadaire.

- Appuyer sur **(C/T)** pour accéder au réglage du programme hebdomadaire. L'icône **AU** s'allume et le nom du programme se met à clignoter. Utiliser les touches **▼** et **▼** pour choisir le programme journalier associé au jour de **P1** à **P9**.
- Appuyer de nouveau sur **(C/T)** pour confirmer votre choix et passer automatiquement au jour suivant. Ainsi de suite pour tous les jours de la semaine :
1- Lundi, 2 – Mardi, 3 – Mercredi, 4 – Jeudi, 5 – Vendredi, 6 – Samedi, 7 – Dimanche.

Appuyer de nouveau sur **(P/PR)** 3 secondes pour sortir du mode de programmation.
L'appareil reprend alors son mode de fonctionnement normal.



Schéma 3

- 1 – Percer les trous dans le mur en suivant les instructions du schéma 1
- 2 – Placer les tubes dans les trous du mur.
- 3 – Fixer les crochets du haut avec les vis (Schéma 3)
- 4 – Suspendre le radiateur sur les crochets du haut
- 5 – Placer les crochets du bas pour maintenir l'appareil contre le mur.
- 6 – Viser les crochets du bas à l'aide des vis.

Attention : Avant la mise en marche de l'appareil assurez-vous que le radiateur soit correctement fixé au mur. Si le radiateur n'est pas de niveau, des problèmes peuvent survenir.

le boutons ▲ et ▼ pour ajuster la température souhaitée pour le mode économique. (Exemple 19°C)

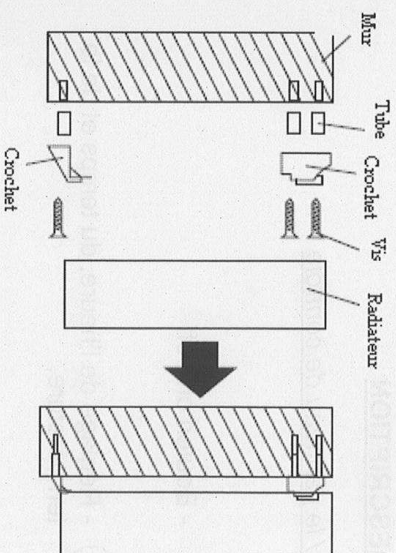
- Appuyer une dernière fois sur **C/T** pour confirmer vos sélections.

Remarque : le mode hors-gel n'est pas personnalisable. La température de ce mode est de 5°C

4 – Sélection du mode de fonctionnement

Appuyer brièvement sur **b/PRG** utiliser ensuite le boutons ▲ et ▼ pour choisir le mode désiré parmi les suivants :

- De **P1** à **P9** plus **D** pour le programme journalier, le même programme se répète chaque jour quand l'appareil est en fonctionnement,
- **Fr**, programme du jour, celui-ci ne fonctionnera que durant un jour. Le radiateur passera ensuite, automatiquement en mode hors-gel à la fin de celui-ci.
- **AU**, programme hebdomadaire, a chaque jour de la semaine un programme de P1 à P9 lui est affecté.

Confirmer votre programme en appuyant sur la touche **P/PRG**.

2 / Ecran LCD

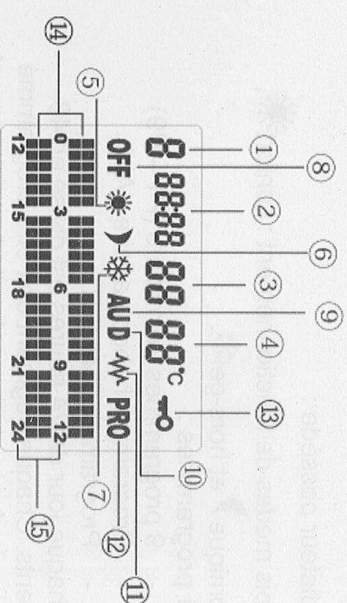

- 1 - Jour
- 2 - Heure
- 3 - Nom du programme
- 4 - Température programmée
- 5 - Mode confort
- 6 - Mode économique
- 7 - Mode hors-gel
- 8 - OFF
- 9 - Fonctionnement du programme hebdomadaire
- 10 - Fonctionnement du programme journalier
- 11 - Chauffage en marche
- 12 - Sélection du programme
- 13 - Verrouillage du radiateur
- 14 - Contenu des programmes
- 15 - Echelle de temps