

B 10FU

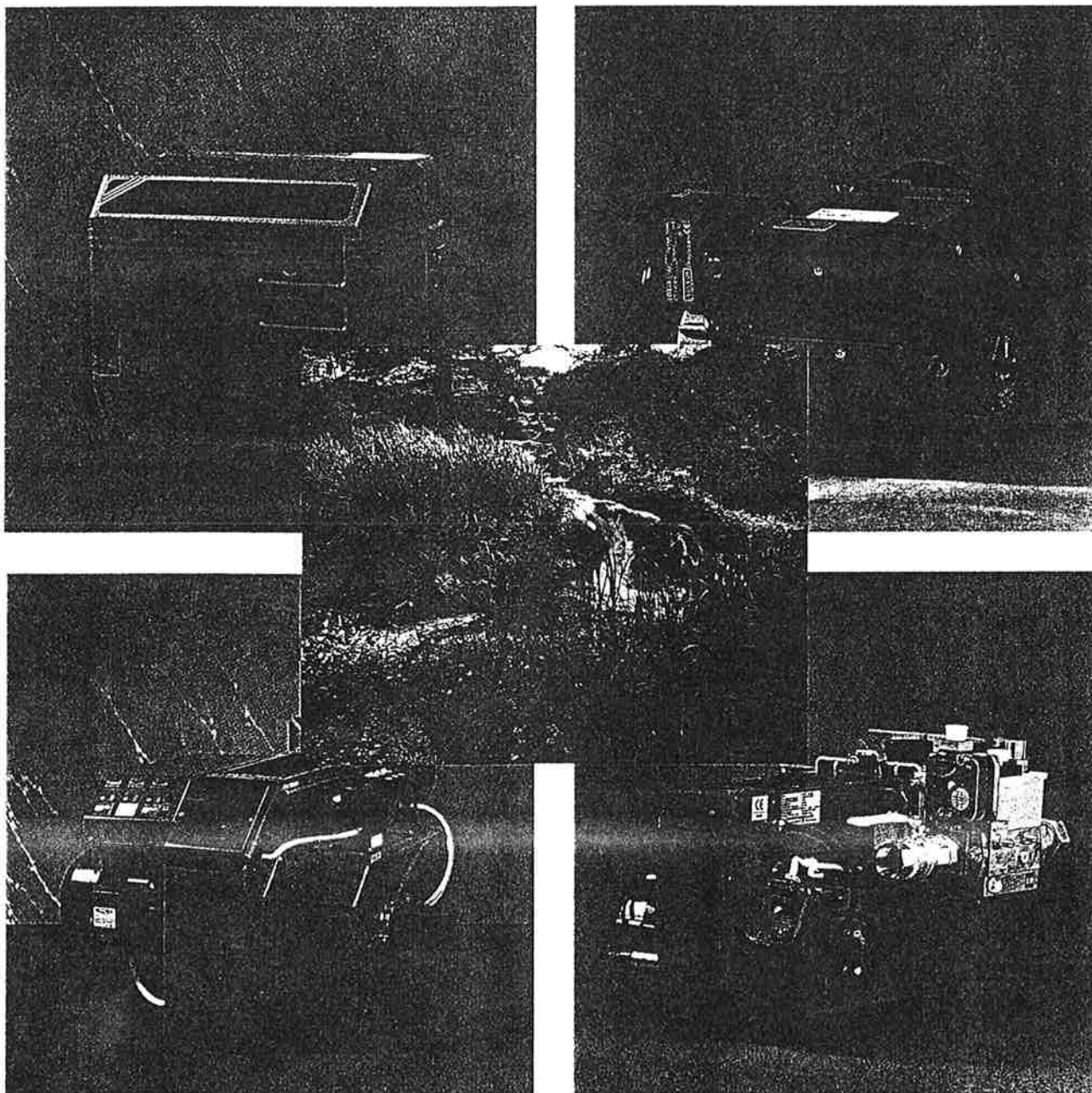

/ION

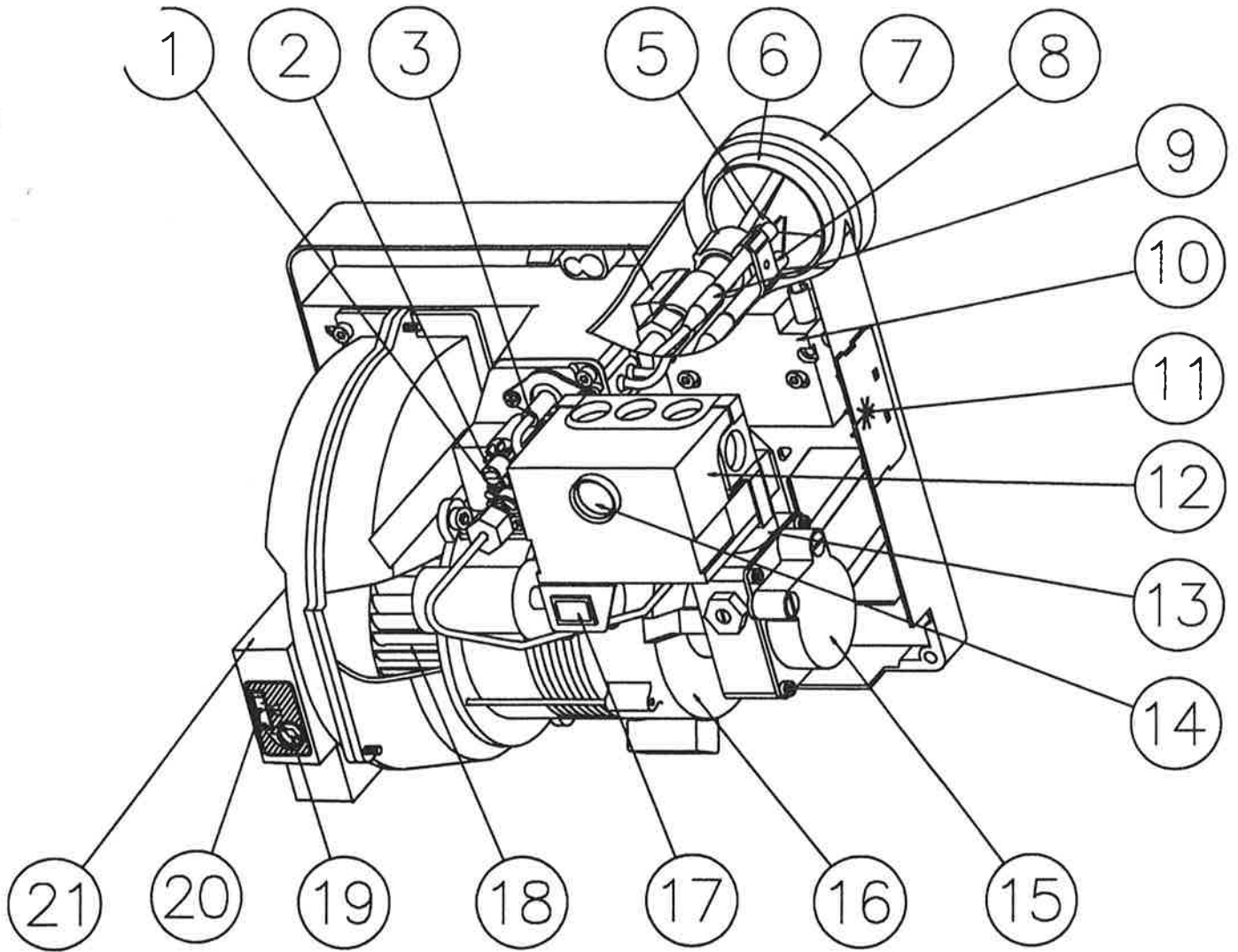

COMPOSANTS

- | | | |
|--------------------------------------|-------------------------------|-------------------------------|
| 1. Echelle, ligne porte-gicleur | 9. Cable H.T. | 16. Moteur |
| 2. Réglage de la ligne porte-gicleur | 10. Transformateur d'allumage | 17. Lampe témoin, réchauffeur |
| 3. Cellule photorésistante | 11. Branchement électrique | 18. Rotor |
| 5. Gicleur | 12. Boîte de contrôle | 19. Réglage d'air |
| 6. Disque accroche-flamme | 13. Vanne magnétique | 20. Echelle, réglage d'air |
| 7. Tube diffuseur | 14. Bouton de réarmement | 21. Admission d'air |
| 8. Electrodes d'allumage | 15. Pompe | |

CARACTERISTIQUES TECHNIQUES

Désignation B 10

DIMENSIONS

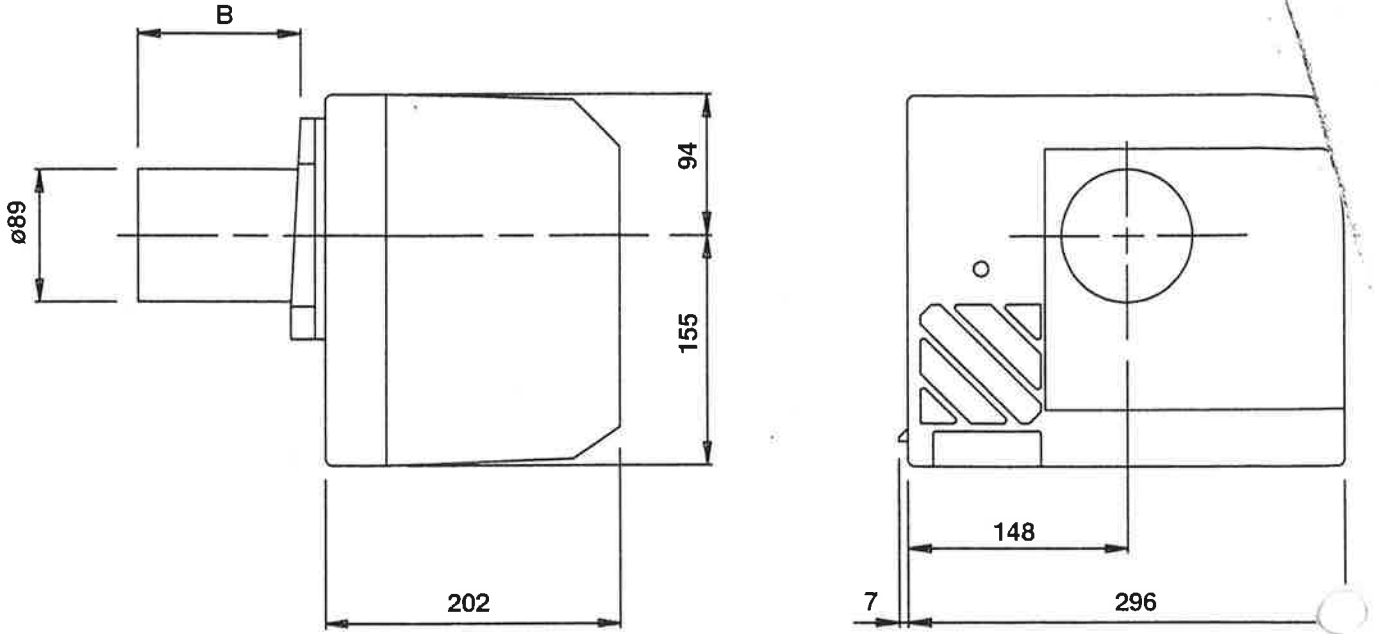

PRECONISATION POUR CHAUDIERE ZAEGEL HELD BCI 265 - GEMMA AM 270

Gicleur	Réglage d'air	Ligne porte-gicleur	Pression pompe
0,60 S	4,5	4	10

Ces réglages doivent être affinés sur place en fonction de l'installation, de la chaudière, de l'altitude.

La plage de puissance du brûleur B 10FU couvre les besoins de 14 à 38 kW.

POSITIONNEMENT D'ELECTRODE

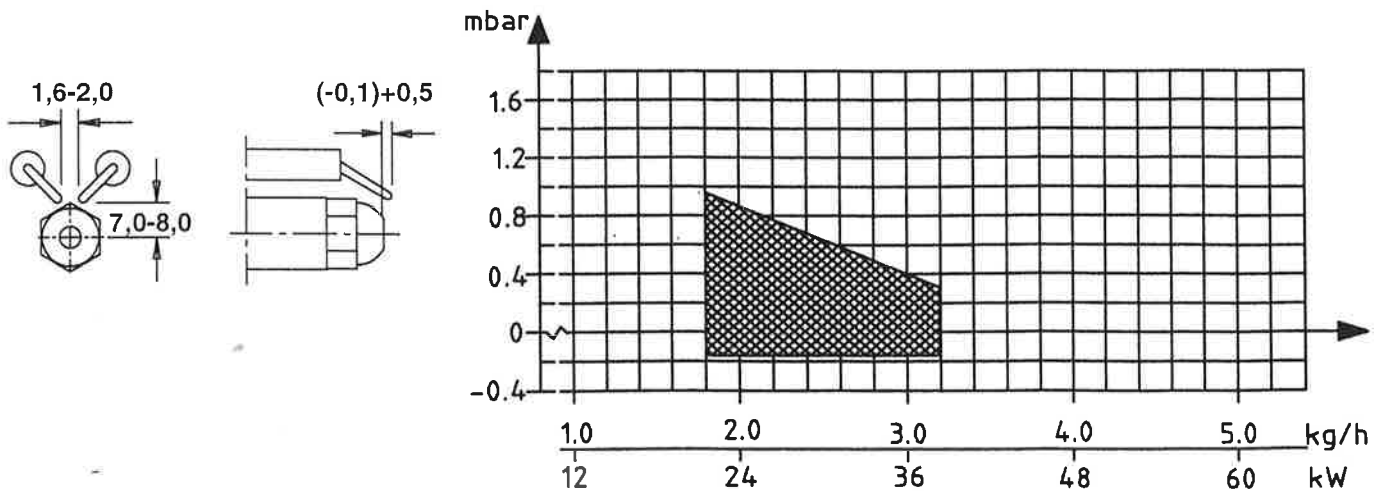

CARACTERISTIQUES TECHNIQUES

DIMENSIONS DE LA BRIDE

Bride A

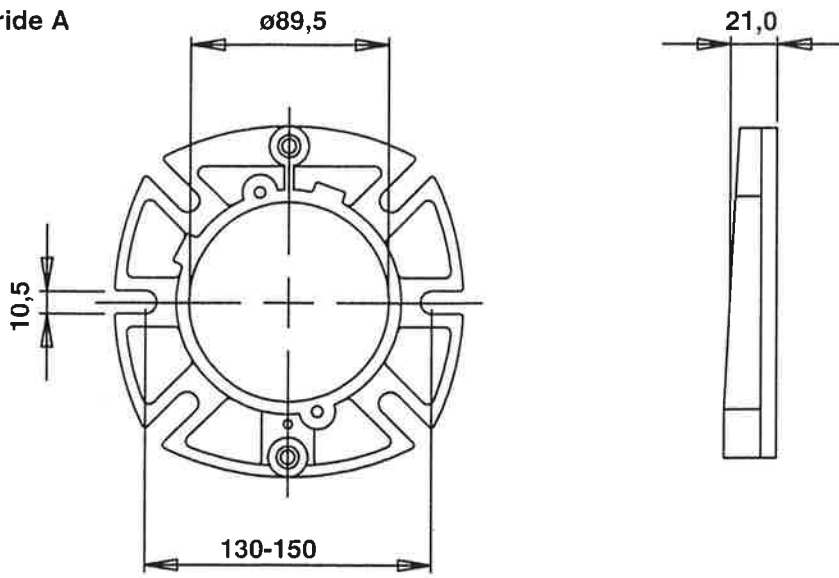

INSTRUCTIONS GENERALES

REGLES GENERALES

L'installation doit être réalisée conformément aux règles de l'art par du personnel qualifié.

Ne doit être utilisé que de fioul destiné au chauffage. Un filtre doit être installé avant la pompe.

Si le brûleur est installé sur une installation existante, assurez-vous que le filtre fioul est propre, sinon remplacez-le.

INSTRUCTIONS D'INSTALLATION

Les instructions sont livrées avec le brûleur et doivent être conservées à proximité de l'installation.

REGLAGE DU BRULEUR

Le brûleur est pré réglé en usine. Il doit cependant être ajusté en fonction de l'installation.

Pour faire cet ajustement, commencez par augmenter légèrement le volume de l'air et avancez légèrement la ligne porte-gicleur.

Le brûleur va alors fonctionner en excès d'air et sans fumée (smoke=0). Reculer ensuite la ligne porte-gicleur jusqu'à ce que la fumée apparaisse, puis réavancez la jusqu'à ce qu'elle disparaisse. Réduire ensuite le volume d'air jusqu'à ce que la fumée apparaisse puis augmentez le jusqu'à disparition des émissions de fumée.

De cette manière un réglage optimal est obtenu. Si des gicleurs d'un plus grands débits sont utilisés le volume de l'air et la ligne porte-gicleur doivent être augmentés.

S'il se produit un léger sifflement: il peut être éliminé en avançant légèrement la ligne porte-gicleur. La teneur en CO₂ sera ainsi réduite et par conséquent, le volume d'air se réduit un peu.

FORMATION DE VAPEUR D'EAU

Un brûleur moderne fonctionne avec un excès d'air inférieur à celui des anciens modèles et souvent aussi avec des gicleurs d'un plus petit débit. C'est pourquoi le rendement s'élève mais il y a un risque que la vapeur d'eau se condense dans la cheminée. Le risque augmente si la section du conduit de cheminée est trop grande. La température des fumées doit être supérieure à 60°C mesuré à 0,5 m de l'extrémité supérieure de la cheminée. Mesures pour augmenter la température:

Isoler la cheminée dans des espaces froids.

Tuber l'intérieur de la cheminée.

Installer un régulateur de tirage (Dilue les fumées en service et les sèche à l'arrêt).

Augmenter le débit de fioul.

Augmenter la température des fumées en enlevant des turbulateurs éventuels dans la chaudière.

INSTRUCTIONS POUR L'UTILISATEUR

L'utilisateur doit recevoir une information sur le fonctionnement du brûleur. Il doit notamment veiller à ce qu'aucun matériau combustible ne se trouve à proximité de la chaudière.

REGLAGE DE LA POMPE

Voir instruction de la pompe.

MAINTENANCE

L'ensemble chaudière-brûleur doit être régulièrement inspecté afin que soient détectés tous signes de dysfonctionnement ou fuite de fioul éventuelle.

FIXATION DU BRULEUR SUR LA CHAUDIERE

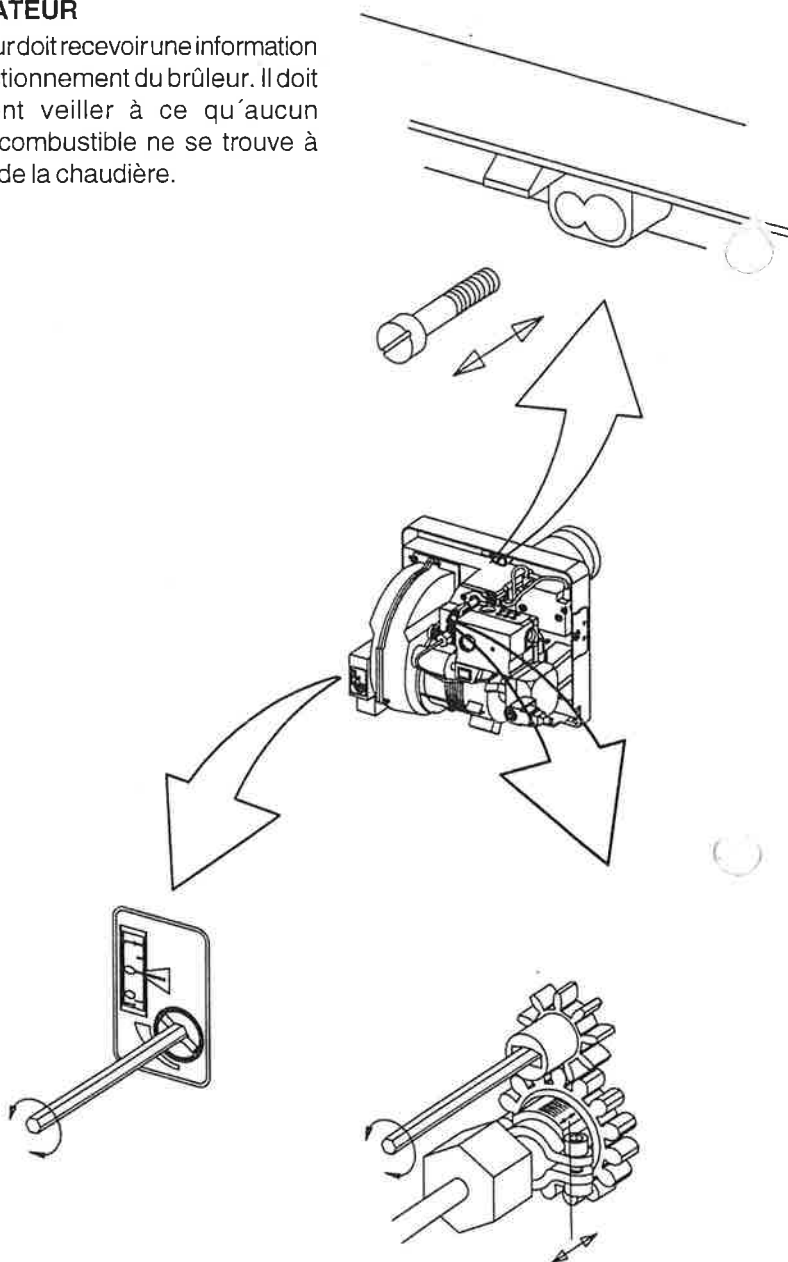

REGLAGE DE L'AIR 0-10

Un réglage de précision doit être fait avec le capot monté afin que le volume de l'air ne soit pas changé après le réglage.

REGLAGE DE LA LIGNE PORTE-GICLÉUR 0-16

ENTRETIEN DU BRULEUR

Attention: Avant d'intervenir sur le brûleur, couper l'interrupteur principal et fermer l'arrivée de fuel.

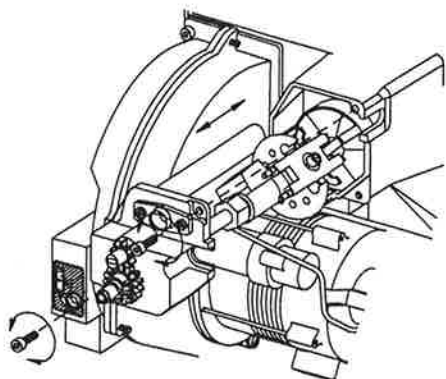

ENTRETIEN DE LA TETE DE COMBUSTION. (A)

1. Enlever le capôt.
2. Retirer la cellule de contrôle.
3. Déconnecter l'arrivée de fuel.
4. Dévisser les 2 vis sur l'arrière de la ligne porte-gicleur.
5. Tirer la ligne porte-gicleur jusqu'à ce qu'il soit possible de déconnecter le câble haute tension de l'électrode d'allumage.
6. Retirer la ligne porte-gicleur.

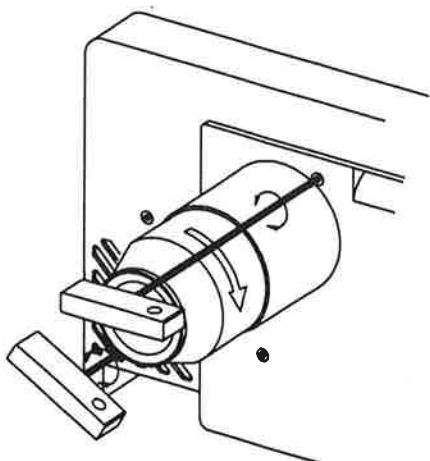

ENTRETIEN DE LA TETE DE COMBUSTION. (B)

1. Séparer le brûleur de la chaudière.
2. Enlever le brûleur.
3. Dévisser d'un tour les 2 vis fixes.
4. Tourner le tube vers la droite et tirer le en avant.

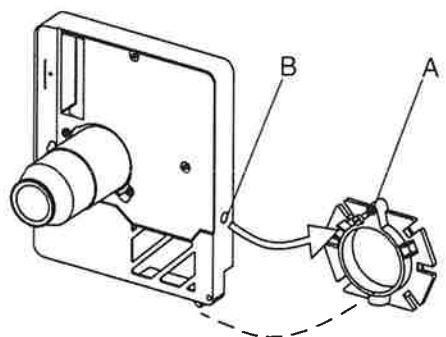

POSITION DE MAINTENANCE

- A. Téton de fixation.
B. Trou de fixation (il en existe un également sur le côté droit).

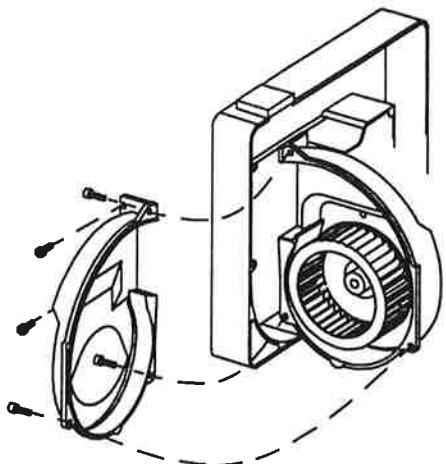

NETTOYAGE DU ROTOR DE VENTILATION

- Dévisser les 5 vis.
Séparer la demi-coquille.

EQUIPEMENTS ELECTRIQUES

COFFRET DE SECURITE: LOA21.173A27/LOA24.173A27/BHO61.A/B

FONCTIONS

1. Ouverture de l'interrupteur principal et des thermostats
Le moteur de brûleur démarre, les étincelles se forment, la préventilation continue jusqu'à ce que la période de préventilation expire et l'électrovanne s'ouvre (2).
2. Ouverture de l'électrovanne
Le fioul est atomisé et enflammé. La cellule détecte une flamme. L'étincelle d'allumage s'éteint 2 s. après que la flamme ait été détectée si le transformateur est branché à la borne 7.
3. Expiration du temps de sécurité
 - a. Si aucune flamme ne se forme avant l'expiration du temps de sécurité, le coffret automatique est mis en sécurité.
 - b. Si la flamme disparaît après cette période, le brûleur fera un essai de redémarrage.
- 3-4. Position de fonctionnement
Si le marche du brûleur est interrompu à l'aide de l'interrupteur principal ou du thermostat, le brûleur redémarrera dès que les conditions du point 1 auront été satisfaites.

Le coffret de sécurité est mis en sécurité

Une lampe rouge dans le coffret de sécurité s'allume. Presser le bouton réarmement et le brûleur redémarre.

Post-allumage

Si un post-allumage de 15 s. est souhaité, brancher le transformateur à la borne 6 au lieu de la borne 7.

LISTE DES COMPOSANTS

A1 Relais de contrôle	R1 Cellule photorésistante
A2 Thermostat double	S3 Interrupteur principal
F1 Fusible, max 10A	T1 Transformateur d'allumage
H1 Alarme	Y1 Electrovanne
H2 Lampe d'alarme (optionnelle)	X1 Prise européenne, côté brûleur
M1 Moteur	X2 Prise européenne, côté chaudière
P1 Compteur horaire (optionnel)	

Alimentation par secteur et coupe-circuit de l'installation suivant les instructions locales.

DONNEES TECHNIQUES

Pré-allumage:	13 s
Pré-ventilation:	13 s
Post allumage:	2 s
Délai de mise en sécurité:	10 s
Réarmement après mise en sécurité:	min. 50 s
Réaction au manque de flamme:	max. 1 s
Température ambiante:	- 20 + 60°C
Courant de cellule minimal nécessaire (avec flamme):	65 µA
Courant de cellule maximal admissible (sans flamme):	5 µA
Degré de protection:	IP 40

(Protection contre des baisses de tension, seulement LOA24.173A27)

CONTROLE DE SIGNAL DE FLAMME

Le courant est mesuré au moyen d'un ampèremètre branché en série avec la cellule.

SCHEMA DE CABLAGE

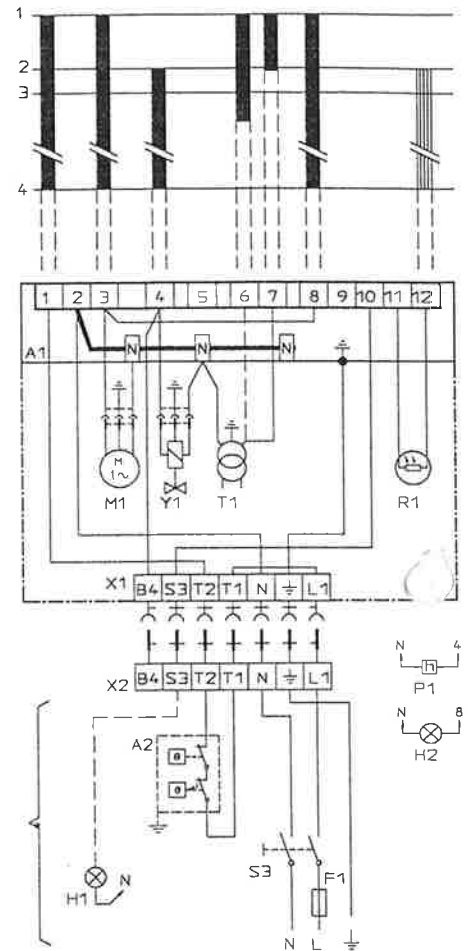

* Si la chaudière n'est pas équipée d'une prise "européenne" (X2) utilisez celle fournie avec le brûleur. Si le thermostat double est en série sur la phase d'entrée, un raccordement entre les bornes T1 et T2 est nécessaire.

BRANCHEMENT ELECTRIQUE EXTERIEUR

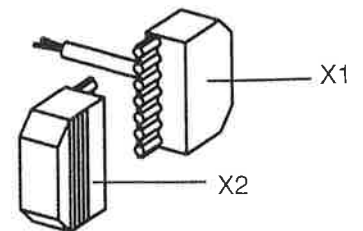

DESCRIPTION DE POMPE SUNTEC AS47C

Caractéristiques techniques

Viscosité: 1-12 mm²/s
 Pression: 7-12 bar
 Température de fioul: 60°C au max.

COMPOSANTS

1. Régulation de pression
2. Bouchon de retour
3. Sortie de gicleur G 1/8"
4. Prise de manomètre G 1/8"
5. Raccord de vacuomètre G 1/8"
6. Conduite de retour G 1/4" et bouchon de dérivation interne
7. Conduite d'aspiration G 1/4"
8. Prise de manomètre G 1/8"

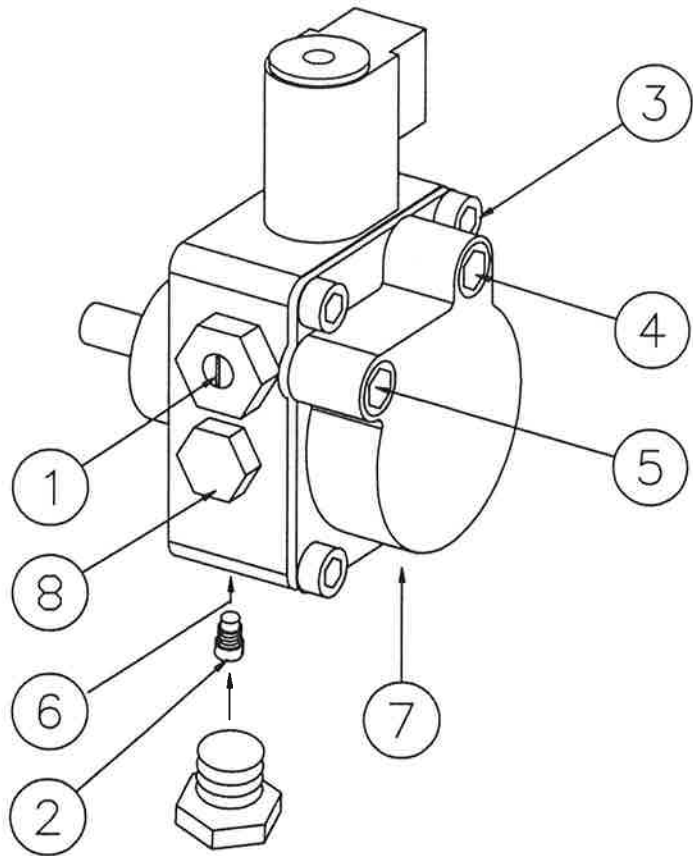

DIMENSION DES CONDUITES D'ASPIRATION

Les longueurs des conduites d'aspiration présentent des valeurs théoriques calculées en fonction du diamètre des tuyauteries et du débit du combustible. Ces deux grandeurs sont adaptées de façon à éviter tout écoulement turbulent avec la perte de charge et le bruit qui en résulteraient. Outre les conduites en cuivre un circuit type comprend les éléments suivants: 1 clapet anti-retour, la vanne d'arrêt avec ou sans fusible, 1 filtre à fioul externe et 4 coudes de 90°.

La somme de ces résistances est insignifiante et n'entre pas en compte en pratique. Etant donné que celles-ci ne seraient pas réalistes, les tableaux ne reprennent aucune longueur supérieure à 100 m.

Les tableaux se réfèrent à un fioul du type marchand courant selon les normes en vigueur. Pour la mise en service d'un nouveau circuit (tuyaux vides), ne jamais laisser la pompe fonctionner à sec pendant plus de 5 minutes (la pompe doit être lubrifiée en service).

Les tableaux montrent la longueur totale de la conduite d'aspiration en m pour un débit de gicleur de 2,1 kg/h. La pression maximum admissible du côté de l'aspiration est de 2,0 bar. Pour une installation de bitube le débit de pompe est 60 l/h à 0 bar.

Installation monotube		Installation monotube			
Hauteur	Diamètre de conduite	Hauteur	Diamètre de conduite		
H	ø4 mm	H	ø4 mm	ø5 mm	ø6 mm
m	m	m	m	m	m
4,0	100				
3,0	100				
2,0	100				
1,0	91				
0,5	82				
0,0	74				
Installation bitube		Installation bitube		<p>Dans le cas d'un réservoir en aspiration une installation monotube n'est pas recommandée.</p>	
Hauteur	Diamètre de conduite	Hauteur	Diamètre de conduite		
H	ø6 mm	H	ø6 mm		
m	m	m	m		
4,0	29	0,0	14		
3,0	25	-0,5	12		
2,0	22	-1,0	10		
1,0	18	-2,0	7		
0,5	16	-3,0	3		
0,0	14	-4,0	0		

**APPLICATION POUR
SUNTEC AS47C**

- Fioul domestique et kérosène
- Débit de gicleur jusqu'à 46 l/h (environ 395 000 kcal/h -470kW)
- Raccordement monotube ou bitube

PRINCIPE DE FONCTIONNEMENT

La pompe possède une électrovanne intégrée qui contrôle la fermeture du flux de fioul permettant une coupure et une ouverture très rapides et indépendantes de la vitesse de rotation. L'engrenage aspire le fioul de réservoir à travers le filtre de la pompe et le transfère au piston qui assure la régulation de la pression pour la ligne gicleur.

Le fioul non-utilisé par le gicleur est renvoyé vers le retour par le régulateur de pression. Dans le cas d'une installation monotube, ce fioul en excès est renvoyé directement à l'engrenage au niveau de l'aspiration.

- INSTALLATION BITUBE

Lorsque l'électrovanne est hors tension, le canal de dérivation entre le côté pression du piston et le retour est ouvert, il n'est pas possible de créer une pression capable de faire fonctionner le piston du régulateur.

La vitesse de rotation n'a alors aucune influence. Lorsque l'électrovanne est sous tension, le canal de dérivation est fermé: le retour ne communique plus avec le côté pression: la pleine vitesse de rotation de l'engrenage étant

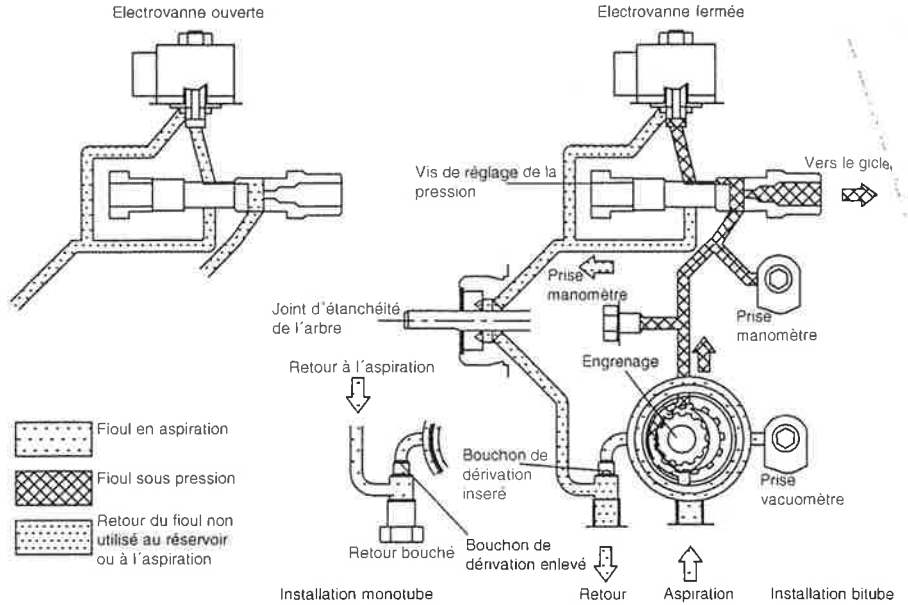

atteinte, la pression monte très rapidement assurant une ouverture immédiate du piston.

- INSTALLATION MONOTUBE

Il sera nécessaire d'ouvrir une prise de pression pour purger le système.

COUPURE

A l'arrêt du brûleur l'électrovanne s'ouvre rétablissant la circulation entre le côté pression et le retour. Ce système établit une coupure nette et immédiate. L'ouverture et la coupure peuvent être commandées indépendamment de la vitesse du moteur et les temps de réponse sont

extrêmement brefs. Lorsque l'électrovanne n'est pas excitée, le couple d'entraînement demandé au moteur reste faible, même à pleine vitesse.

Sens de rotation et position de la sortie de gicleur

- C: Rotation de moteur.
- Sortie gicleur à gauche (vu de l'arbre)

Capacité de l'engrenage (voir courbes débits de la pompe)

AS: Electrovanne avec coupure

AS 47 C

**MONTAGE/DEMONTAGE
BOUCHON DE RETOUR**

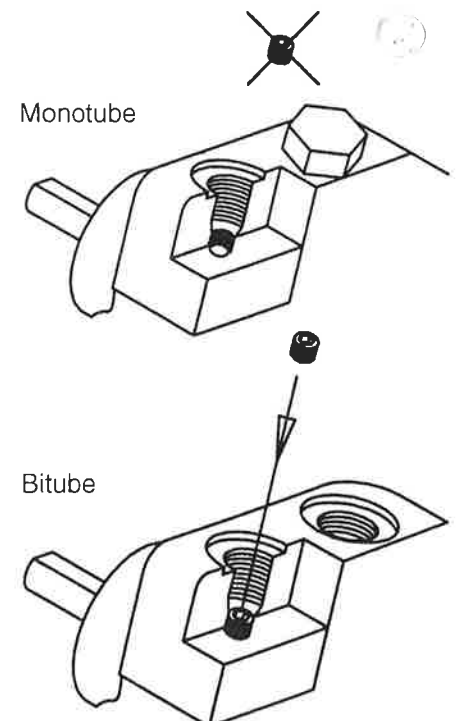

REMPACEMENT DE FILTRE

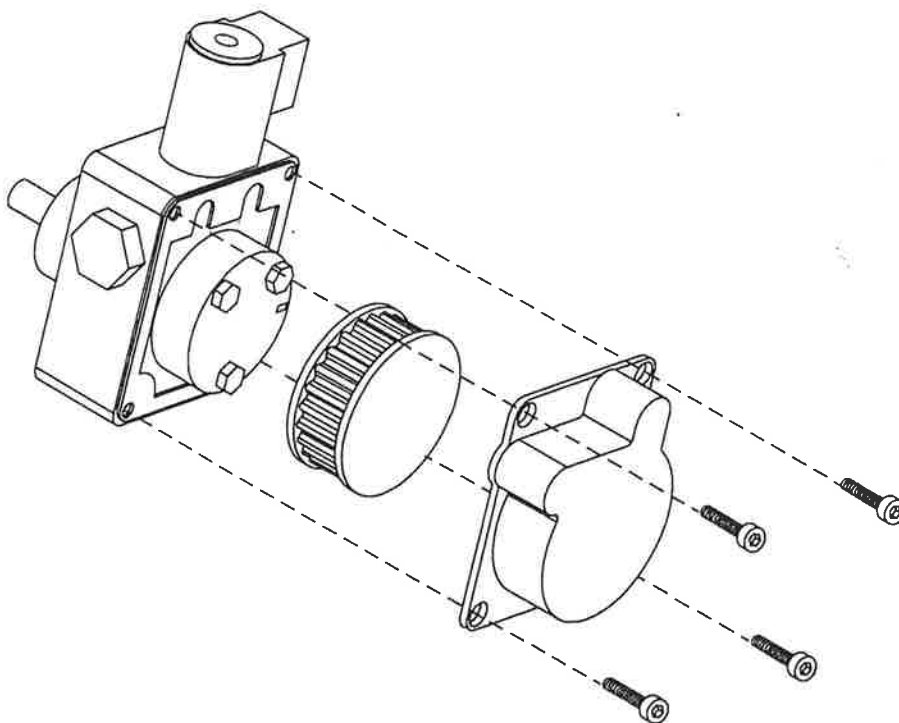

TABEAU DE GICLEUR

Pression de pompe bar

Gph	8			9			10			11			12			13			14			15		
0,40	1,33	16	13	1,41	17	14	1,49	18	15	1,56	18	16	1,63	19	17	1,70	20	17	1,76	21	18	1,82	21	18
0,50	1,66	20	17	1,76	21	18	1,86	22	19	1,95	23	20	2,04	24	21	2,12	25	22	2,20	26	22	2,28	27	23
0,60	2,00	24	20	2,12	25	22	2,23	26	23	2,34	28	24	2,45	29	25	2,55	30	26	2,64	31	27	2,73	32	28
0,65	2,16	26	22	2,29	27	23	2,42	29	25	2,54	30	26	2,65	31	27	2,75	33	28	2,86	34	29	2,96	35	30
0,75	2,49	29	25	2,65	31	27	2,79	33	28	2,93	35	30	3,08	36	31	3,18	38	32	3,30	39	34	3,42	40	35
0,85	2,83	33	29	3,00	36	31	3,16	37	32	3,32	39	34	3,47	41	35	3,61	43	37	3,74	44	38	3,87	46	39
1,00	3,33	39	34	3,53	42	36	3,72	44	38	3,90	46	40	4,08	48	42	4,24	50	43	4,40	52	45	4,56	54	46
1,10	3,66	43	37	3,88	46	39	4,09	48	42	4,29	51	44	4,48	53	46	4,67	55	48	4,84	57	49	5,01	59	51
1,20	3,99	47	41	4,24	50	43	4,47	53	46	4,68	55	48	4,89	58	50	5,09	60	52	5,29	63	54	5,47	65	56
1,25	4,16	49	42	4,40	52	45	4,65	55	47	4,88	58	50	5,10	60	52	5,30	63	54	5,51	65	56	5,70	68	58
1,35	4,49	53	46	4,76	56	48	5,02	59	51	5,27	62	54	5,50	65	56	5,73	68	58	5,95	70	61	6,15	73	63
1,50	4,98	59	51	5,29	63	54	5,58	66	57	5,85	69	60	6,11	72	62	6,36	75	65	6,60	78	67	6,83	81	70
1,65	5,49	65	56	5,82	69	59	6,14	73	63	6,44	76	66	6,73	80	69	7,00	83	71	7,27	86	74	7,52	89	77
1,75	5,82	69	59	6,18	73	63	6,51	77	66	6,83	81	70	7,14	85	73	7,42	88	76	7,71	91	79	7,97	94	81
2,00	6,65	79	68	7,06	84	72	7,45	88	76	7,81	93	80	8,18	97	83	8,49	101	86	8,81	104	90	9,12	108	93
2,25	7,49	89	76	7,94	94	81	8,38	99	85	8,78	104	89	9,18	109	94	9,55	113	97	9,91	117	101	10,26	122	105
2,50	8,32	99	85	8,82	105	90	9,31	110	95	9,76	116	99	10,19	121	104	10,61	126	108	11,01	130	112	11,39	135	116
2,75	9,15	108	93	9,71	115	99	10,24	121	104	10,73	127	109	11,21	133	114	11,67	138	119	12,11	144	123	12,53	148	128
3,00	9,98	118	102	10,59	126	108	11,16	132	114	11,71	139	119	12,23	145	125	12,73	151	130	13,21	157	135	13,67	162	139
3,50	11,65	138	119	12,35	146	126	13,03	154	133	13,66	162	139	14,27	169	145	14,85	176	151	15,42	183	157	15,95	189	163
4,00	13,31	158	136	14,12	167	144	14,89	176	152	15,62	185	159	16,31	193	166	16,97	201	173	17,62	209	180	18,23	216	186
4,50	14,97	177	153	15,88	188	162	16,75	198	171	17,57	208	179	18,35	217	187	19,10	226	195	19,82	235	202	20,51	243	209
5,00	16,64	197	170	17,65	209	180	18,62	221	190	19,52	231	199	20,39	242	208	21,22	251	216	22,03	261	225	22,79	270	232
5,50	18,30	217	187	19,42	230	198	20,48	243	209	21,47	255	219	22,43	266	229	23,34	277	238	24,23	287	247	25,07	297	256
6,00	19,97	237	204	21,18	251	216	22,34	265	228	23,42	278	239	24,47	290	249	25,46	302	260	26,43	313	269	27,49	326	280
6,50	21,63	256	220	22,94	272	234	24,20	287	247	25,37	301	259	26,51	314	270	27,58	327	281	28,63	339	292	29,63	351	302
7,00	23,29	276	237	24,71	293	252	26,06	309	266	27,33	324	279	28,55	338	291	29,70	352	303	30,84	366	314	31,91	378	325
7,50	24,96	296	254	26,47	314	270	27,92	331	285	29,28	347	298	30,59	363	312	31,83	377	324	33,04	392	337	34,19	405	349
8,00	26,62	316	271	28,24	335	288	29,79	353	304	31,23	370	318	32,63	387	333	33,95	403	346	35,25	418	359	36,47	432	372
8,50	28,28	335	288	30,00	356	306	31,65	375	323	33,18	393	338	34,66	411	353	36,07	428	368	37,45	444	382	38,74	459	395
9,00	29,95	355	305	31,77	377	324	33,59	398	342	35,14	417	358	36,71	435	374	38,19	453	389	39,65	470	404	41,02	486	418

Fiofil d'une viscosité de 4,4 mm²/s (cSt) à une densité de 830 kg/m³.

BRULEUR AVEC RÉCHAUFFEUR

Les besoins en fiofil sont réduits en cas de préchauffage de 5 à 20% selon.

la montée en température au gicleur
la désignation du gicleur

débit (plus le débit est élevé plus la différence est faible)

DIAGNOSTIC DES PANNES

LE BRULEUR NE DEMARRE PAS A LA MISE EN SERVICE

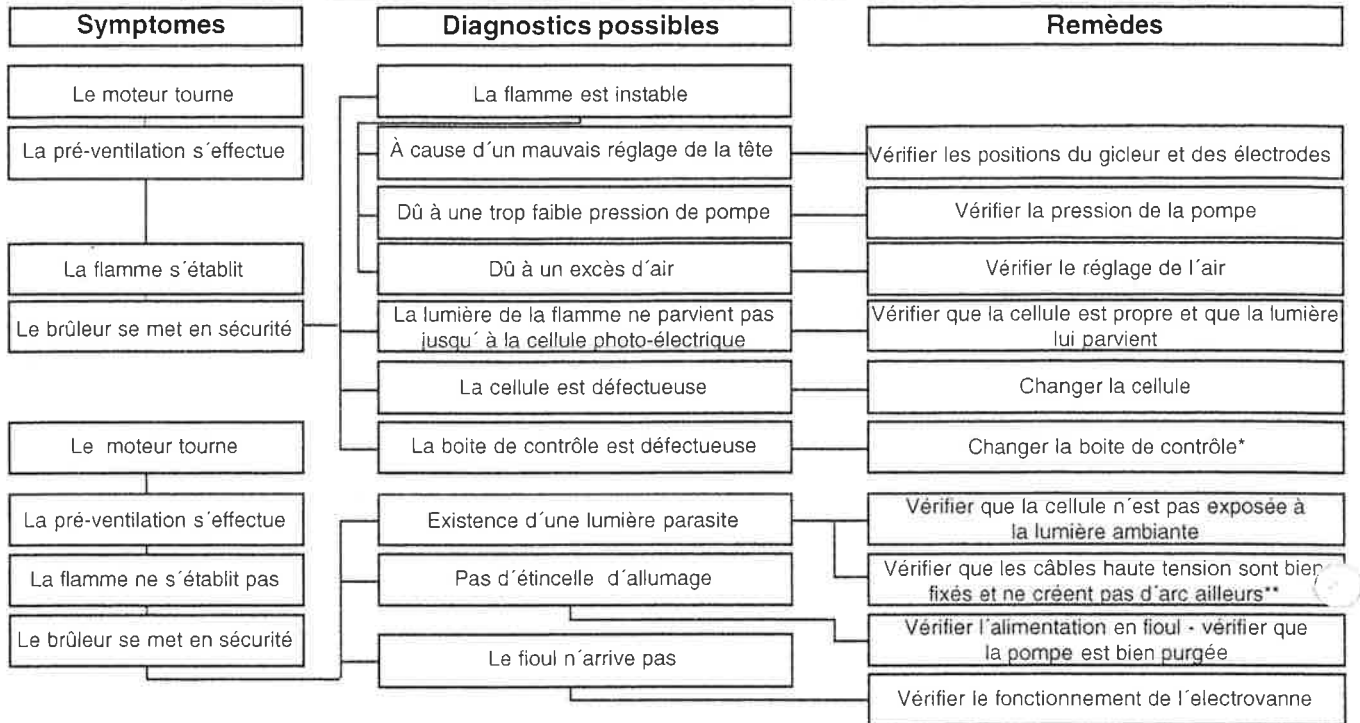

LE BRULEUR NE DEMARRE PAS APRES AVOIR FONCTIONNE NORMALEMENT

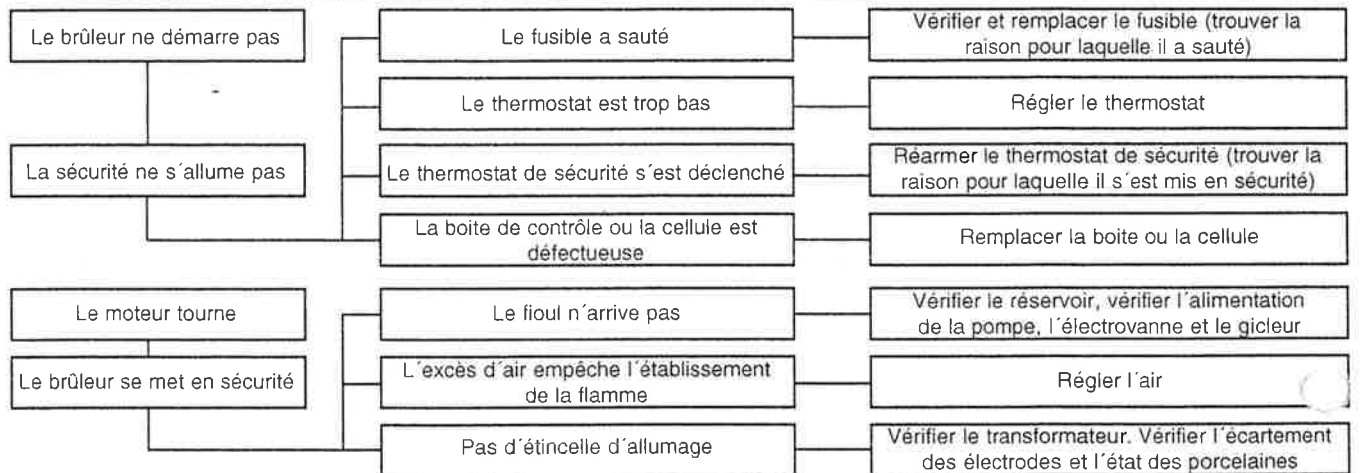

LE BRULEUR FONCTIONNE MAIS DANS DE MAUVAISES CONDITIONS

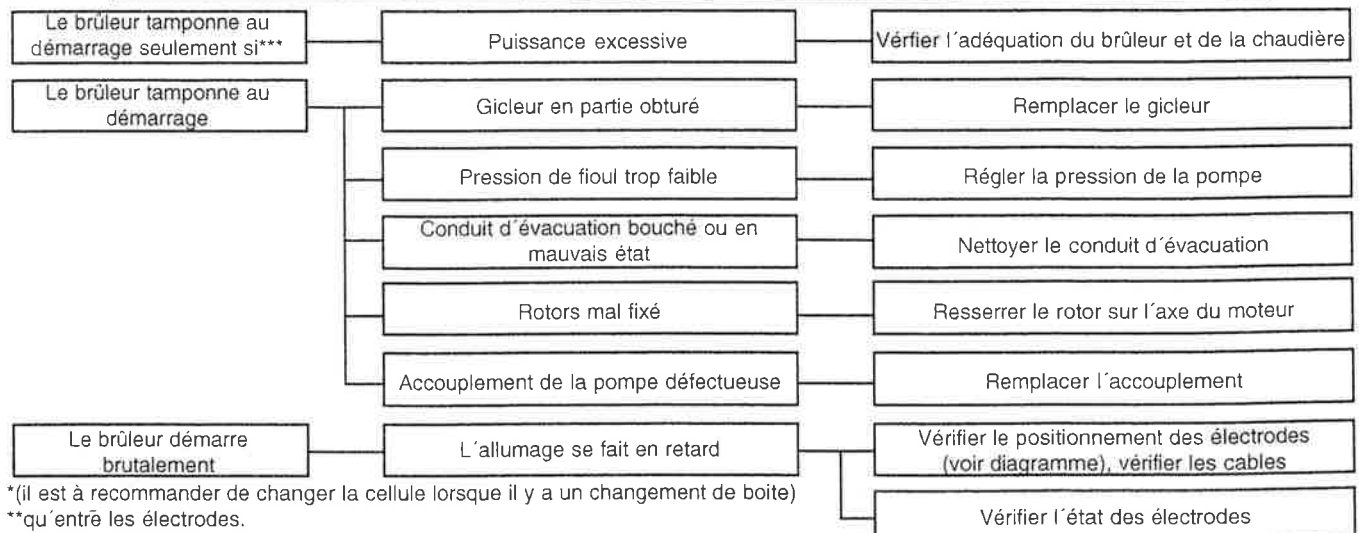

*(il est à recommander de changer la cellule lorsque il y a un changement de boîte)

**qu'entré les électrodes.

***la température des fumées est très élevée.

DÉCLARATION DE CONFORMITÉ

Nous
(nom du fournisseur)

BENTONE AB

(adresse)

B.P. 309, S-341 26 Ljungby, Suède

déclarons sous notre seule responsabilité que le produit
(nom, type ou modèle, no de lot, d'échantillon ou de série, éventuellement sources et nombre d'exemplaires)

ST 97, ST 108, ST 120, ST 133, ST 146, B 9, B 10, B 11, B 20, B 30, B 40, B 45, B 50, B 60, B 70, B 80, SF 141 et

TF 205 - brûleurs à air soufflé pour fioul léger

auquel se réfère cette déclaration est conforme à la (aux) norme(s) ou autre(s) document(s) normatif(s)
(titre et/ou no. et date de publication de la (des) norme(s) ou autre(s) document(s) normatif(s))

DIN 4787 et EN 267

conformément aux dispositions
(le cas échéant)

de Directive CEM 89 / 336 / CEE, de Directive Basse Tension 73 / 23 / CEE et de Directive Maschine

89/392/CEE. Concernant le Directive Rendement 92/42/CEE, veuillez voir la prochaine page.

Ljungby, Mars 23, 1998

(lieu et date)

BENTONE AB

Ulf Bondesson



(nom et signature du signataire autorisé)

Pour atteindre les exigences selon le Directive Rendement 92/42/CEE, l'article 2, nous indiquons les parametres suivants:

Brûleur type	Débit du fuel kg/h (kW)	Rapport d'éessai No. TÜV	Pression dans le foyer mbar	Product ID-No selon le Certificate d'Examination CE de Type
ST 97	1,2-2,6 (14,2-30,8)	3728 (15.03.96)	-0,2 à +1,4 à + 0,1	CE 0036 0128/98
ST 108	1,2-3,8 (14,2-45)	3729 (15.03.96)	-0,2 à + 1,4 à + 0,2	CE 0036 0129/98
ST 120	2,1-4,5 (24,9-53,3)	3581 (10.11.94)	-0,2 à + 1,9 à + 0,2	CE 0036 0130/98
ST 133	2,0-10,0 (23,7-118,5)	3795 (12.11.96)	-0,2 à + 2,2 à + 0,1	CE 0036 0131/98
ST 146	4,0-10,0 (47,4-118,5)	3796 (12.11.96)	-0,2 à + 3,9 à + 0,1	CE 0036 0132/98
B 9	1,2-2,5 (14,2-29,6)	3341 (21.08.92)	-0,2 à + 0,8 à + 0,1	CE 0036 0133/98
B 10	1,4-3,0 (16,6-35,6)	3465 (03.09.93)	-0,2 à + 1,1 à + 0,25	CE 0036 0134/98
B 10KA	2,0-4,6 (23,7-54,5)	3778 (18.10.96)	-0,2 à + 0,95 à + 0,1	CE 0036 0135/98
B 10ZHV	1,2-2,5 (14,2-29,5)	3525 (21.01.94)	-0,2 à + 1,0 à + 0,3	CE 0036 0136/98
B 11				
B 20K	4,3-9,8 (51,0-116,1)	3779 (18.10.96)	-0,2 à + 1,15 à + 0,1	CE 0036 0137/98
B 20KA	2,0-8,0 (23,7-94,8)	3333 (04.08.92)	-0,2 à 0,78 à + 0,1	CE 0036 0138/98
B 20ZHV	2,1-4,3 (24,9-51,0)	3397 (14-06.93)	-0,2 à 1,25 à + 0,1	CE 0036 0139/98
B 30	6,0-17,5 (71,1-207,4)	3524 (24.01.94)	-0,2 à + 2,8 à + 0,2	CE 0036 0140/98
B 30A	6,0-17,0 (71,1-207,4)	3797 (12.11.96)	-0,2 à + 3,0 à + 0,1	CE 0036 0141/98
B 30A2	4,5-15,0 (53,3-177,8)	3798 (12.11.96)	-0,2 à 3,8 à + 0,1	CE 0036 0142/98
B 30ZHV-2	3,3-10,0 (39,1-118,5)	3563 (10.11.94)	-0,2 à + 1,3 à + 0,1	CE 0036 0143/98
B 40	9,0-29,5 (106,7-349,6)	3503 (21.09.93)	-0,3 à + 4,1 à + 0,2	CE 0036 0144/98
B 40A	9,0-29,5 (106,7-349,6)	3799 (12.11.96)	-0,2 à + 5,3 à + 0,1	CE 0036 0145/98

Pour atteindre les exigences selon le Directive Rendement 92/42/CEE, l'article 2, nous indiquons les parametres suivants:

Brûleur type	Débit du fuel kg/h (kW)	Rapport d'éessai No. TÜV	Pression dans le foyer mbar	Product ID-No selon le Certificate d'Examination CE de Type
B 40A2	8,0-26,5 (94,8-314,0)	3800 (12.11.96)	-0,3 à + 4,6 à +0,1	CE 0036 0146/98
B 50-2F	12,0-59,0 (142,2-699,2)	3390 (09.06.93)	-0,2 à +9,4 à + 0,2	CE 0036 0147/98
B 50-3F	12,0-59,0 (142,2-699,2)	3592 (10.11.94)	-0,2 à +9,25 à + 0,1	CE 0036 0148/98
B 60-2F	20,0-90,0 (237,0-1066,5)	3466 (03.09.93)	-0,3 à + 11,4 à + 0,8	CE 0036 0149/98
B 60-3F	20,0-90,0 (237,0-1066,5)	3591 (10.11.94)	-0,3 à + 11,4 à + 0,8	CE 0036 0150/98
B 70				
B 80				
SF 141-3	50,0-140,0 (592,5-1659,0)	3502 (16.09.93)	-0,7 à 8,7 à + 12,0 à + 0,1	CE 0036 0151/98
TF 205-3	70,0-205,0	3501 (16.09.93)	-0,7 à + 14,0 à + 16,0 à + 0,1	CE 0036 0152/98
B45A	8,5-47,0 (100,8-557,5)	3977 (16.04.99)	-0,1 à + 0,4 à + 7,0	CE 0036 0250/99
B45A2	8,5-45,5 (100,8-539,7)	3978 (16.04.99)	-0,1 à + 0,4 à + 7,5	CE 0036 0251/99

INSTRUCTIONS D'UTILISATION ET D'ENTRETIEN DES BRULEURS

GENERALITES:

Veiller à tenir toujours propre le foyer de la chaudière. Vérifier que la ventilation basse de la chaufferie est bien dégagée.

Ne jamais oublier de couper le courant lorsque l'on démonte le brûleur.

Lorsque le brûleur est monté sur la porte charnière à double volet, vérifier que l'interrupteur de sécurité fonctionne de façon à éviter toute mise en route du brûleur tant que le verrouillage de la porte charnière n'est pas réalisé.

Ne pas utiliser votre brûleur pour brûler de vieux papiers, chiffons ou autres débris dans le foyer, à moins que votre chaudière ne soit équipée de la porte charnière à double volet qui permet de faire pivoter le brûleur en arrière et d'utiliser la chaudière pour cette opération. Prévoir dans ce cas l'adaptation d'une porte inférieure munie d'un clapet de réglage manuel d'entrée d'air.

MISE EN ROUTE - PRECAUTIONS A OBSERVER

Vérifier que la citerne de stockage n'est pas vide. Vérifier que les vannes à fermeture rapide et à main des canalisations fioul sont ouvertes ainsi que, selon le genre d'installation, les vannes du circuit d'eau d'alimentation de la chaudière.

Vérifier que le stabilisateur de tirage se déplace librement. Vérifier que l'aquastat de commande et éventuellement le thermostat d'ambiance sont bien réglés à la température demandée.

METTRE LE COURANT

La plupart des boîtes relais assurent une pré-ventilation du foyer de la chaudière de quelques secondes.

Lors de l'utilisation du fioul léger ou lourd, le temps de préventilation peut être augmenté étant donné que le brûleur ne se mettra pas en route tant que le fioul n'aura pas atteint la température minium désirée au réchauffeur.

ENTRETIEN HABITUEL

Vérifier que le stabilisateur de tirage est correctement réglé de façon à être sensible tant aux variations atmosphériques qu'aux variations de températures extérieures.

Son réglage devra être fait de telle sorte qu'une dépression comprise entre 0,5 m/m et 1 m/m règne dans les foyers de petite puissance et entre 1 et 2 m/m pour les chaudières plus importantes.

Si la chaudière est munie d'un revêtement réfractaire vérifier que celui-ci est en bon état.

Pour l'entretien de moteur électrique respecter les instructions des constructeurs.

ARRET DU BRULEUR PENDANT L'ETE

Le courant sera impérativement coupé à l'aide de l'interrupteur général pour toute intervention sur le brûleur - nettoyage, vérification - ou pour tout autre arrêt de chauffage, même de courte durée.

Lors de longues périodes d'arrêt, fermer toutes les vannes des circuits d'alimentation.

Nettoyer le filtre et le gicleur par lavage au pétrole, au gas oil ou au white spirit.

Vérifier que le filtre est en bon état.

Protéger les appareillages électriques de l'humidité.

ATTENTION

Ne jamais se placer trop près ou en face de la porte de visite de la chaudière au moment de la mise en route du brûleur.

DISPOSITIONS A PRENDRE:

Si le brûleur ne démarre pas:

Appuyer sur le bouton de réarmement de la boîte relais.

Vérifier que les thermostats de contrôle sont correctement réglés. Ne pas oublier le thermostat d'ambiance.

Vérifier que les fusibles sont en bon état et s'assurer que l'interrupteur principal est en "position de passage de courant".

Si le brûleur démarre sans allumage:

Couper le courant.

Ouvrir la porte frontale de la chaudière et ventiler le foyer.

Ne pas remettre le brûleur en route tant que les vapeurs de fioul dans le foyer de la chaudière ne sont pas dissipées.

En cas d'examen de la chaudière utiliser une lampe torche.

Ne jamais employer d'allumettes ni toute autre flamme nue.

En cas d'impossibilité de mise en route du brûleur, malgré l'application des dispositions énoncées ci-dessus, faire appel au service dépannage de votre installateur.

Ne jamais provoquer l'inflammation du fioul pulvérisé à l'aide d'une allumette, en cas de défaillance de l'allumage automatique; toujours attendre que les vapeurs de fioul soient dissipées (ca. 10 min.) avant de remettre en route le brûleur lors de non allumage.

Installé par

Teleph:

